

DIN A4 210 x 297 mm

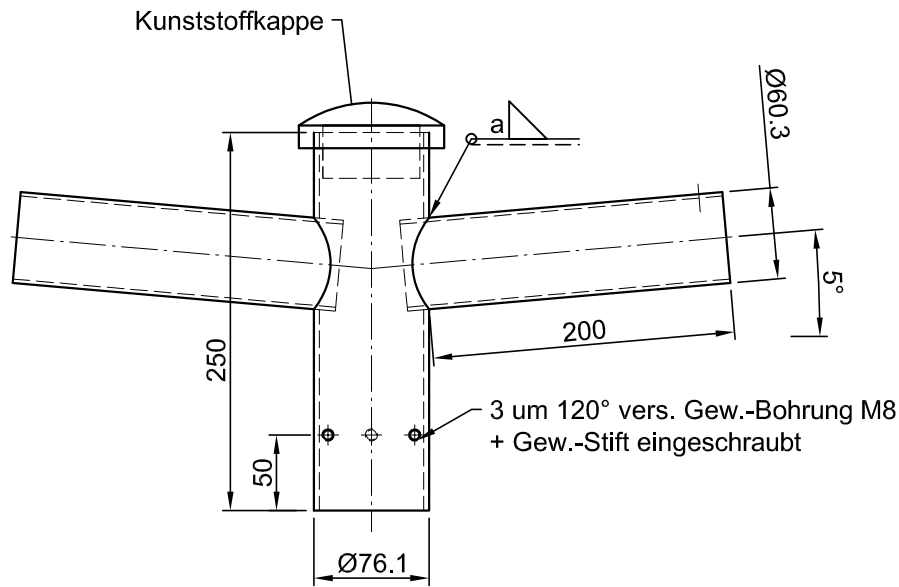

<b>Korrosionsschutzsystem:</b> Feuerverzinkt nach DIN EN ISO 1461 t ZN k				<b>Schweißnähte:</b> Schweißnahtbewertungsgruppe: DIN EN ISO 5817 'D' Schweißzusatzwerkstoffe: DIN EN ISO 2560 / 14341 / 14171 Schweißnahtzeichen: EN 2553 Schweißnahtvorbereitung: DIN EN ISO 9692 Schweißverfahren: DIN 1910; EN 14610		nicht gekennzeichnete Schweißnähte: a = 3mm Vorwärmtemperatur: t ≥ 30mm --> 100°-150° UP-Nähte: mindestens 60% durchgeschweißt			
Verzinkungsbohrungen sind konstruktiv anzubringen (Verwendungszweck)		(Zul.Abw.) <b>Allg.toleranz</b> EN ISO 13920-BG DIN ISO 2768-c		(Oberfläche)		Maßstab 1:5 (Werkstoff)		3,5 kg/St 	
Status freigegeben		Datum Name Bearb. 27.03.2017 Lang A. Gepr. Statik Gepr. 05.05.2021 Meixner Ch		<b>Aufsatzstück 2-fach - 180°</b> <b>DAF 60/60-200</b> <b>Lagertyp</b>					
B Schweißstempel; Bezeichnung A Neuanlage		17.08.17 GRS 27.03.17 LAN				Zeichnungs-Nr. N173903 36015249 Artikelnummer:		Klasse Blatt Rev: B 1 BI	
Rev. Bezeichnung Datum Bearb.		(EDV-Nr.) N173903.dwg		(Ers.f.):		(Ers.d.):			

Plot: Meixner, Christof/05/05/2021

Dieses Dokument ist gültig mit maschineller oder handschriftlicher Unterschrift. Techn. Änderungen bei der Ausführung ausschließlich Tecpoles vorbehalten!  
 Tecpoles nimmt für Angebot, Zusammenstellungen, Formblätter, Beschreibungen und zeichnerische Darstellungen  
 Urheberrechtsschutz in Anspruch. Gebrauch, Vervielfältigung und Weitergabe nur mit vorheriger schriftlicher Genehmigung!  
 Tecpoles claims copyright for offers, lists, blanks, descriptions and drawings.  
 Use, duplication and handing over to third parties only with prior written permission.