

DIN A4 210 x 297 mm

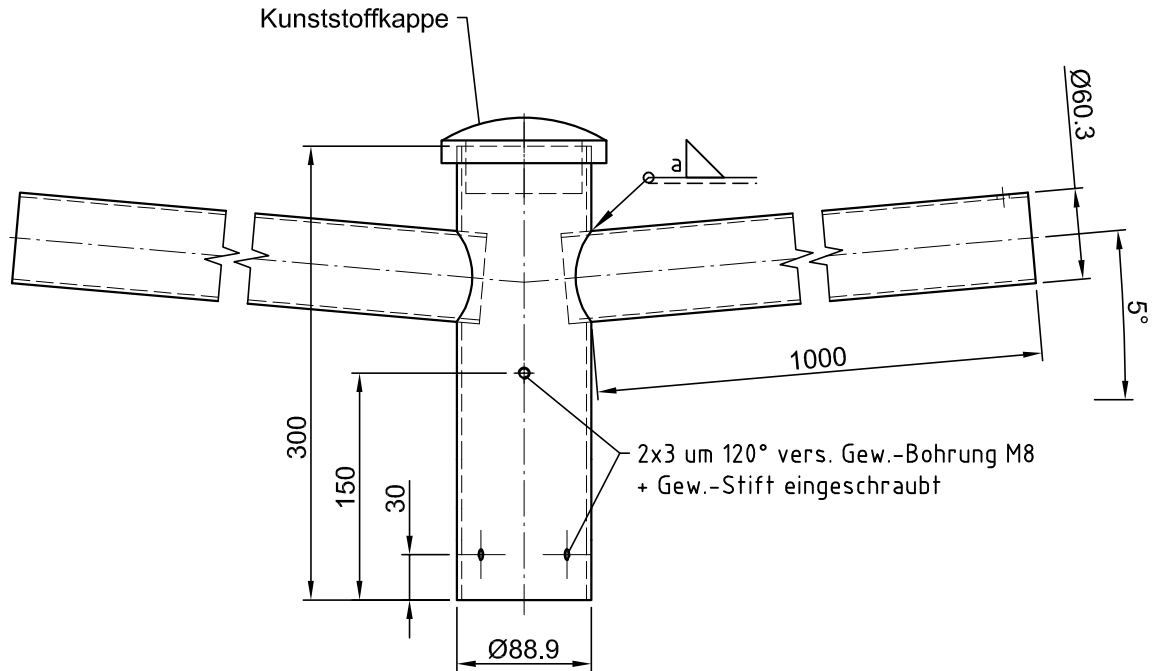

Korrosionsschutzsystem: Feuerverzinkt nach DIN EN ISO 1461 t ZN k		Schweißnähte: Schweißnahtbewertungsgruppe: DIN EN ISO 5817 'D' Schweißzusatzwerkstoffe: DIN EN ISO 2560 / 14341 / 14171 Schweißnahtzeichen: EN 2553 Schweißnahtvorbereitung: DIN EN ISO 9692 Schweißverfahren: DIN 1910; EN 14610		nicht gekennzeichnete Schweißnähte: a = 3mm Vorwärmtemperatur: t ≥ 30mm → 100°-150° UP-Nähte: mindestens 60% durchgeschweißt	
Verzinkungsbohrungen sind konstruktiv anzubringen		(Zul.Abw.) Allg.toleranz DIN ISO 2768-c EN ISO 13920-BG		(Oberfläche) Maßstab 1:5 10,2 kg/St (Werkstoff)	
(Verwendungszweck)		Status freigegeben			
		Datum Name Bearb. 31.03.2008 GOENCZI Gepr. Statik Gepr. 05.05.2021 Meixner Ch		Aufsatzstück 2-fach - 180° DAF 76/60-1000 Lagertyp	
C Schweißstempel; Bezeichnung 16.08.17 GRS B Stifte eingeschraubt; Kappe grau 27.03.17 LAN A Neuanlage 31.03.08 GOE					
Rev. Bezeichnung Datum Bearb. (EDV-Nr.) N123814.dwg		Zeichnungs-Nr. N123814 36015253 Artikelnummer:		Klasse Blatt 1 1 Rev: C 1 Bl	
		(Ers.f.):		(Ers.d.):	

Plot: Meixner, Christof 05/05/2021

Dieses Dokument ist gültig mit maschineller oder handschriftlicher Unterschrift. Techn. Änderungen bei der Ausführung ausschließlich Tecpoles vorbehalten!
 Tecpoles nimmt für Angebot, Zusammenstellungen, Formblätter, Beschreibungen und zeichnerische Darstellungen
 Urheberrechtsschutz in Anspruch. Gebrauch, Vervielfältigung und Weitergabe nur mit vorheriger schriftlicher Genehmigung!
 Tecpoles claims copyright for offers, lists, blanks, descriptions and drawings.
 Use, duplication and handing over to third parties only with prior written permission.