

DIN A4 210 x 297 mm

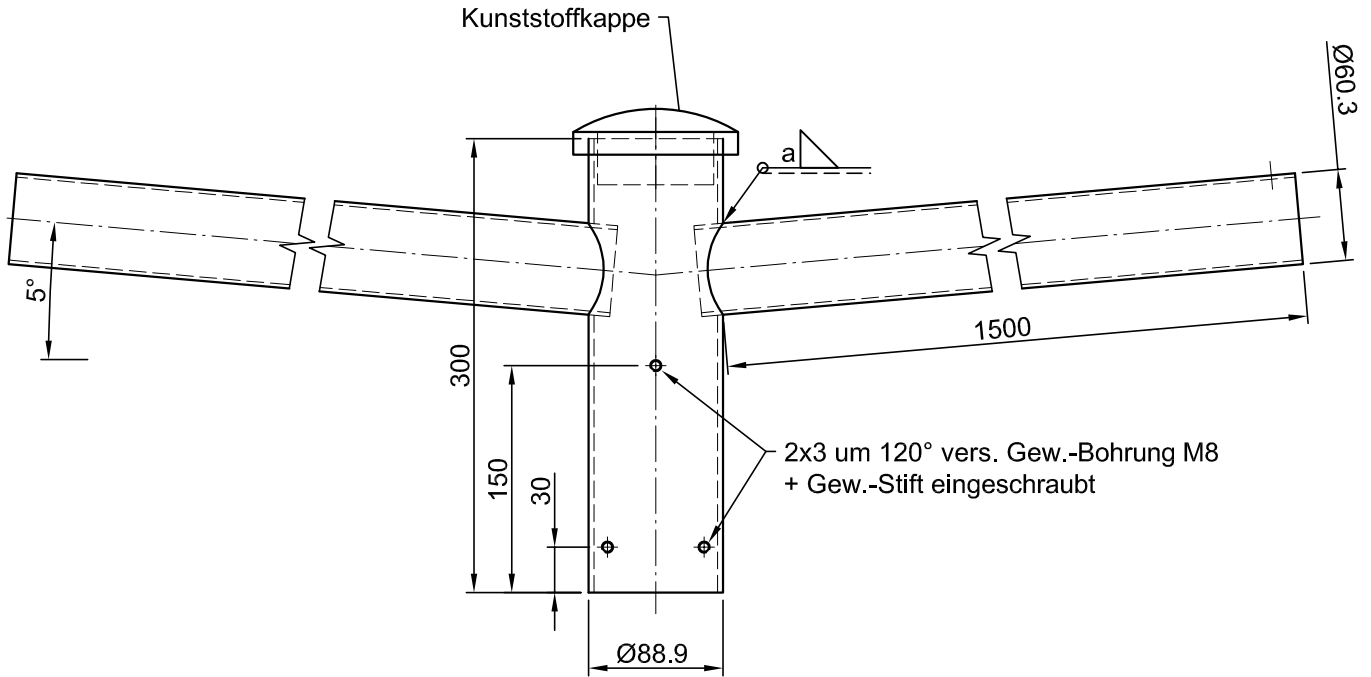

Korrosionsschutzsystem: Feuerverzinkt nach DIN EN ISO 1461 t ZN k			Schweißnähte: Schweißnahtbewertungsgruppe: DIN EN ISO 5817 'D' Schweißzusatzwerkstoffe: DIN EN ISO 2560 / 14341 / 14171 Schweißnahtzeichen: EN 2553 Schweißnahtvorbereitung: DIN EN ISO 9692 Schweißverfahren: DIN 1910; EN 14610		nicht gekennzeichnete Schweißnähte: a = 3mm Vorwärmtemperatur: t ≥ 30mm --> 100°-150° UP-Nähte: mindestens 60% durchgeschweißt	
Verzinkungsbohrungen sind konstruktiv anzubringen (Verwendungszweck)			(Zul.Abw.) Allg. toleranz EN ISO 13920-BG DIN ISO 2768-c (Oberfläche)		Maßstab 1:5 (Werkstoff)	
Status freigegeben			Datum Bearb. 27.03.2017 Gepr. Statik Gepr. 05.05.2021	Name Lang A. Meixner Ch	Aufsatzstück 2-fach - 180° DAF 76/60-1500 Lagertyp	
Rev. B Schweißstempel; Bezeichnung A Neuanlage	Datum 17.08.17 27.03.17	Bearb. GRS LAN				
Rev. Bezeichnung Datum Bearb.		(EDV-Nr.) N173911.dwg		(Ers.d.):		

Dieses Dokument ist gültig mit maschineller oder handschriftlicher Unterschrift. Techn. Änderungen bei der Ausführung ausschließlich Tecpoles vorbehalten!

Tecpoles nimmt für Angebot, Zusammenstellungen, Formblätter, Beschreibungen und zeichnerische Darstellungen
 Urheberrechtsschutz in Anspruch. Gebrauch, Vervielfältigung und Weitergabe nur mit vorheriger schriftlicher Genehmigung!

Tecpoles claims copyright for offers, lists, blanks, descriptions and drawings.
 Use, duplication and handing over to third parties only with prior written permission.

Plot: Meixner, Christopf/05/05/2021